

Die LKW Abbildung zeigt wo ITW Plexus Klebstoffe eingesetzt werden teilweise mit unterschiedlichen Materialpaarungen. Die Substrate sind mit geringer oder keiner Vorbereitung der Oberflächen verklebt.

Klammern

erleichtern im gesamten Fahrzeug die strukturell zu verklebenden Teile, bei der Fixierung dadurch haben Sie den Vorteil einer schnellen einfachen Installation.

Dachspoiler

Starke und dauerhafte Verbindung der GFK - Windabweiser.

LKW Dach

unterschiedliche Metalle verklebt bieten eine hohe Festigkeit und korrosionsfreie Gelenke oder Schaniere.

Ladepritsche

Metallschienen für Ladesicherung an den Seitenwänden für die Fixierung des Ladeguts bei der Verteilung der Ladegüter.

Kabinenhaube Verstärkung GFK mit Metallgitter, die Haube wurde strukturell auf dem Dach verklebt.

Sonnenblende aus Acryl an Halterungen verklebt bietet hervorragende UV-Beständigkeit, bei gleichzeitiger Verbesserung

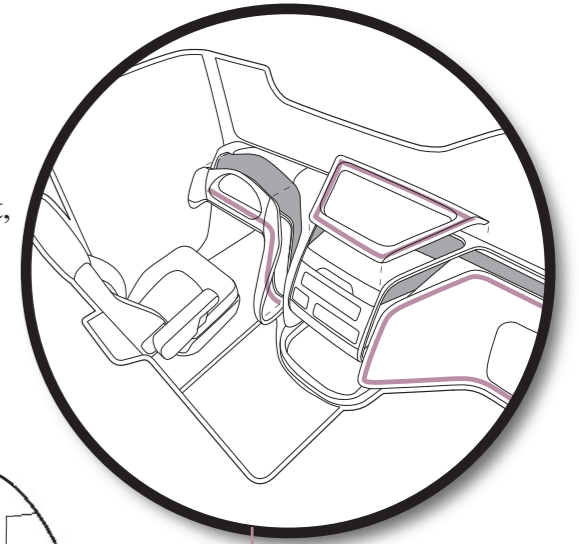

Kabinen - Dashboard

Halterungen mit Versteifungen verklebt

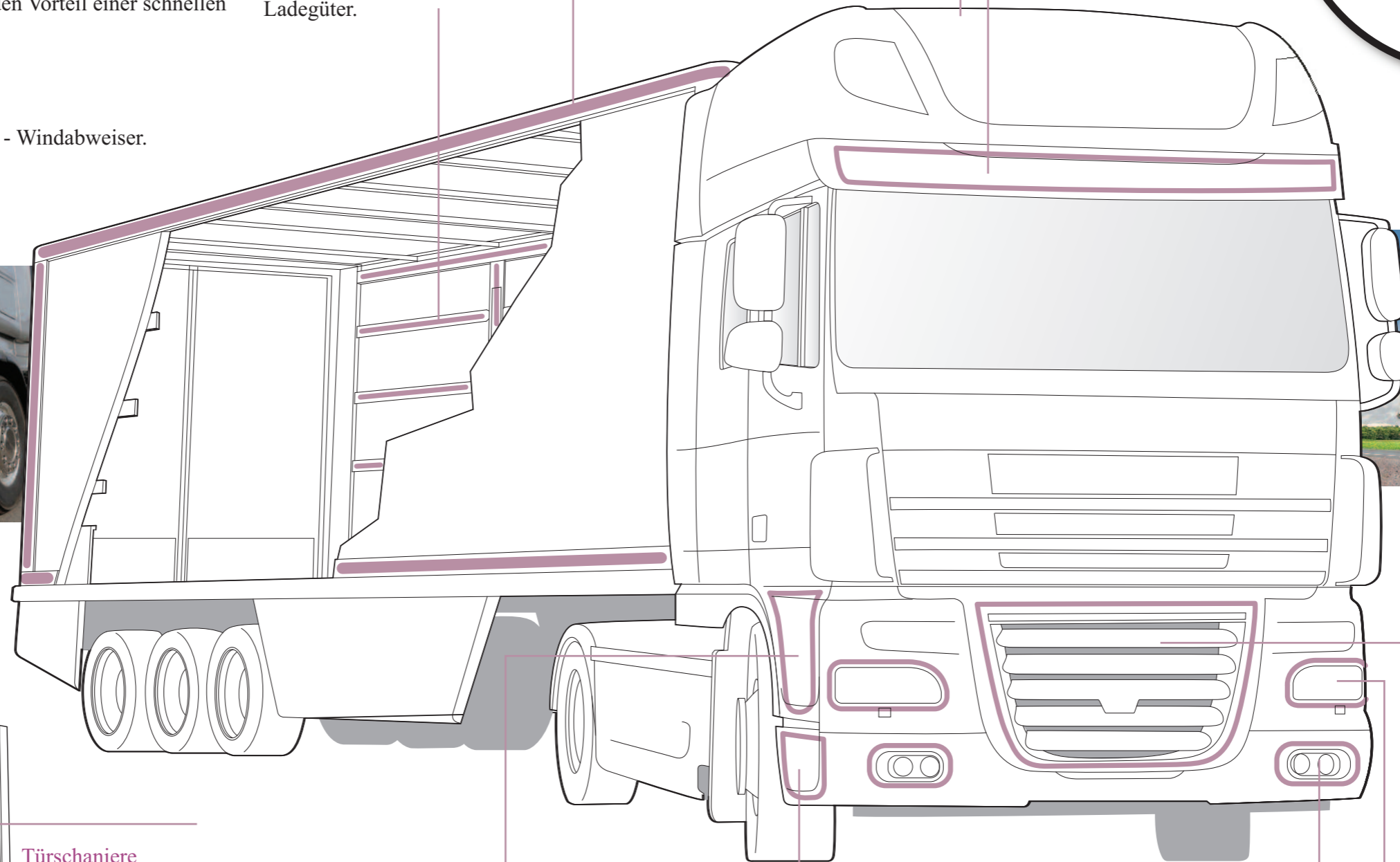

Front Grill verklebt absorbiert Vibration am Gehäuse und verbessert die Ästhetik

Türschaniere

Aluminium zu GFK verbessern die Ästhetik.

Türeinstieg

GFK - Metallverklebung schnelles verarbeiten mit hoher Festigkeit.

Stoßfänger Endkappen

GFK auf Metall-Verklebung sehr hohe Festigkeit schnelles Ergebnis hohe Prozessgeschwindigkeit

Nebelscheinwerfer

Strukturell Verklebung gleichzeitig Abdichtung.

Scheinwerfer Abdeckung

strukturell verklebt ist auch gleichzeitig Abdichtung.

